

# E30130

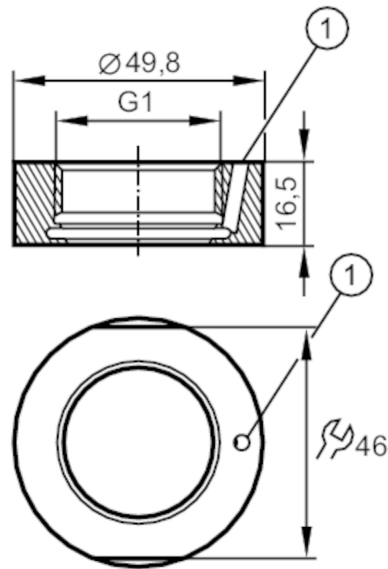

## Einschweißadapter für Prozesssensoren

WELDING ADAPT D50/G1 LEAK PORT



1 Leckagebohrung



ACS CRN EC 1935/2004 EHEDG Certified FDA

Made in Germany

### Einsatzbereich

Ausführung	mit Leckagebohrung
Druckfestigkeit [bar]	50

### Mechanische Daten

Gewicht [g]	183,2
Werkstoffe	1.4435 (Edelstahl / 316L)
Sensorikanschluss	G 1 Außengewinde Aseptoflex Vario
Prozessanschluss	Einschweißadapter D50
Oberflächenbeschaffenheit Ra/Rz der medienberührenden Flächen	0,4 / 4
Abdichtung	Dichtring

### Zubehör

Zubehör mitgeliefert	O-Ringe: 1 x 24 x 2 (EPDM), FDA-konform
Zubehör optional	O-Ring: 1 x 24 x 2 (FPM), FDA-konform, E30123

### Bemerkungen

Verpackungseinheit	1 Stück
--------------------	---------